



ABC TOOLS Serraggiunti universali

Interamente in acciaio con ganasce forgiate ed asta nervata - Esecuzione zincata
 Ganasca superiore ed asta in un unico profilato di acciaio **con nervatura di forma speciale**
 per sopportare elevate pressioni
 Ganasca inferiore in acciaio forgiato con vite temperata e piattello orientabile fino a 35°

Tipo per alte prestazioni

Esecuzione con leva a bloccaggio rapido a cricchetto

Apertura utile	mm	120	160	200	250	300
Codice		L 6143 3120	L 6143 3160	L 6143 3200	L 6143 3250	L 6143 3300
L 6143/3	Cad. €					
Lungh. utile ganasce	mm	60	80	100	120	140
Sezione asta L x ℓ	mm	13,5 x 6,5	16 x 7,5	19,5x9,5	22x10,5	25 x 12
Forza di serr. (apert. 150 mm)	N	1600	3000	3500	4000	5000
	pz.	10	10	10	10	10
Apertura utile	mm	400	500	600	800	1000
Codice		L 6143 3400	L 6143 3500	L 6143 3600	L 6143 3800	L 6143 3990
L 6143/3	Cad. €					
Lungh. utile ganasce	mm	120	120	120	120	120
Sezione asta L x ℓ	mm	25 x 12	25 x 12	25 x 12	27 x 13	27 x 13
Forza di serr. (apert. 150 mm)	N	5500	5500	5500	6000	6000
	pz.	10	6	6	6	6

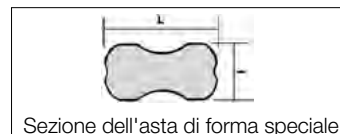

Sezione dell'asta di forma speciale

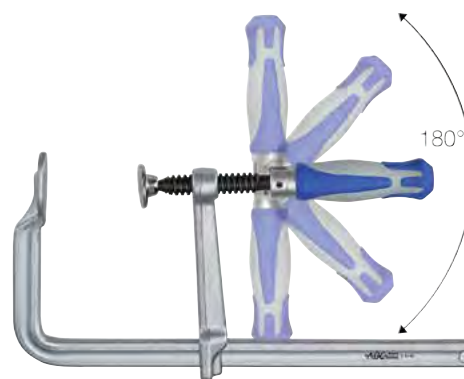
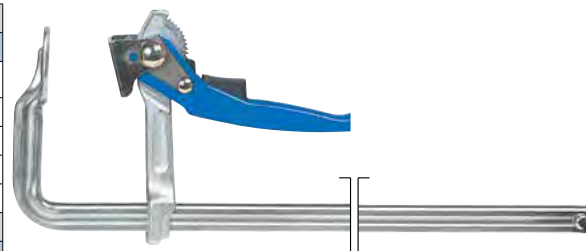

Esecuzione con impugnatura anatomica in materiale bicomponente con snodo

La particolare forma dell'impugnatura consente di aumentare notevolmente la forza di serraggio

Apertura utile	mm	200	250	300	400	600
Codice		L 6145 0200	L 6145 0250	L 6145 0300	L 6145 0400	L 6145 0600
L 6145	Cad. €					
Lungh. utile ganasce	mm	100	120	140	120	120
Sezione asta L x ℓ	mm	19,5 x 9,5	22 x 10,5	25 x 12	25 x 12	25 x 12
Forza di serr. (apert. 150 mm)	N	4500	5500	6700	7500	7500
	pz.	10	10	10	5	5

ABC TOOLS Serraggiunti per lavori pesanti

Tipo interamente in acciaio con ganasce forgiate ed asta nervata - Esecuzione zincata
 Ganasca superiore ed asta in un unico profilato di acciaio **con nervatura di forma speciale**
 per sopportare elevate pressioni

Esecuzione per altissime pressioni, con leva scorrevole

Asta extra robusta a sezione maggiorata per **pressione max. di circa 12000 N** (apertura 150 mm)
 Ganasca inferiore in acciaio forgiato con vite temperata e piattello orientabile fino a 35°

Apertura utile	mm	250	300	500	800	1000	1250	1500	2000
Codice	L 6143 ...	4250	4300	4500	4800	4990	4992	4995	4999
L 6143/4	Cad. €								
Lungh. utile ganasce	mm	120	120	120	120	120	120	120	120
Sezione asta L x ℓ	mm	30 x 15	30 x 15	30 x 15	30 x 15	30 x 15	30 x 15	30 x 15	30 x 15
	pz.	10	10	6	4	4	4	4	1

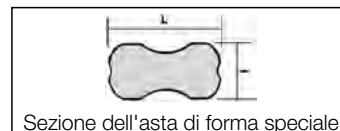

Sezione dell'asta di forma speciale

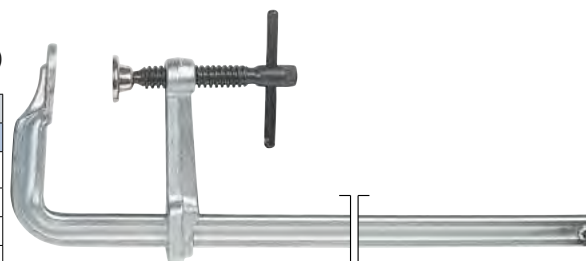

Esecuzione per carpenteria pesante, con leva scorrevole

Asta extra robusta a sezione maggiorata per **pressione max. di circa 22000 N** (apertura 150 mm)
 Ganasca inferiore in acciaio forgiato con vite temperata e **piattello orientabile fino a 35°**

Vite con terminale esagonale per serraggi con maggiore forza con l'ausilio di chiavi di manovra

Apertura utile	mm	300	400	500	600	800	1000	1500
Codice	L 6143 ...	5300	5400	5500	5600	5800	5990	5995
L 6143/5	Cad. €							
Lungh. utile ganasce	mm	175	175	175	175	175	175	175
Sezione asta L x ℓ	mm	40 x 20	40 x 20	40 x 20	40 x 20	40 x 20	40 x 20	40 x 20
	pz.	4	4	4	2	2	2	2

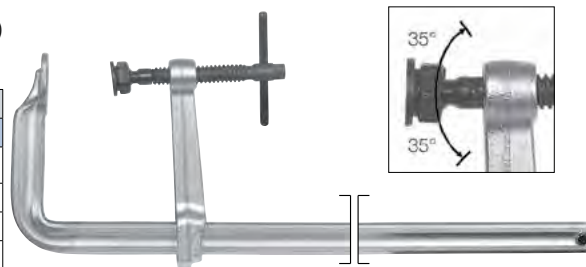

Esecuzione ad "U"

La particolare forma ad "U" della ganasca superiore consente il serraggio senza problemi di particolari con sezione ad "H" e a "T"

Ganasca inferiore in acciaio forgiato con vite temperata e **piattello orientabile fino a 35°**

Vite con terminale esagonale per serraggi con maggiore forza con l'ausilio di chiavi di manovra

Apertura utile	mm	250	300	400	500
Codice		L 6143 6250	L 6143 6300	L 6143 6400	L 6143 6500
L 6143/6	Cad. €				
Lungh. utile ganasce	mm	120	140	175	175
Profondità arco "P"	mm	60	110	150	150
Sezione asta L x ℓ	mm	22 x 10,5	30 x 15	40 x 20	40 x 20
Forza di serr. (apert. 150 mm)	N	5500	11000	22000	22000
	pz.	10	6	2	2

